

# Mate-II

精密高速自動プレス

Precision High-speed Automatic Press

Mate-3II  
Mate-4II



# Mate-Ⅱ

MATEⅡシリーズは、長年蓄積されたプレス技術を発展させ、剛性、熱変位、下死点精度に優れた、クランクプレスです。オペレーターの使い易さにも配慮した標準装備を網羅し、高い生産性の実現に貢献します。

Mate Ⅱ series is crank press machine with excellent rigidity, bottom dead center accuracy and minimal thermal displacement backed by press technology developed over many years. The machine contributes to high productivity with a comprehensive range of standard features designed for user-friendly operation.



			Mate-3Ⅱ			Mate-4Ⅱ				
加圧能力	Capacity	kN	300			400				
ストローク長さ	Stroke length	mm	20	25	30	20	25	30	35	40
最高回転数	Maximum	SPM	1100		900	1100	1000	900	800	700
最低回転数	Minimum	SPM	200			200				
能力発生点	Force point	mm	1.2			2.0				
ダイハイト	Die height	mm	240	235		270	265			260
ダイハイト調整量	Die height adjustment	mm	50			50				
スライド寸法	Slide area	mm	640 x 340			750 x 360				
ボルスタ寸法	Bolster area	mm	640 x 450			750 x 500				
上型重量	Upper weight	kg	MAX 60			MAX 120				
総重量	Gross weight	kg	5000			7700				
JIS精度	JIS accuracy	-	Special							

# 外形図 / General View

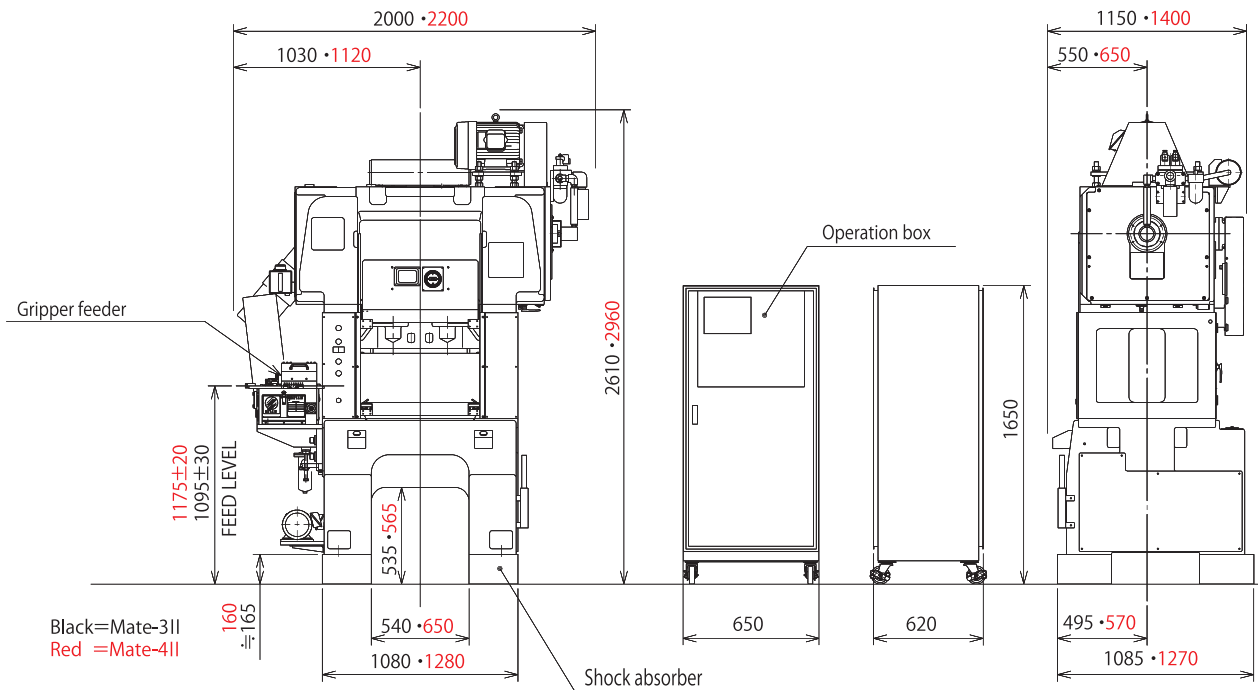

# スライド・ボルスタ / Slide, Bolster

## Mate-3 II

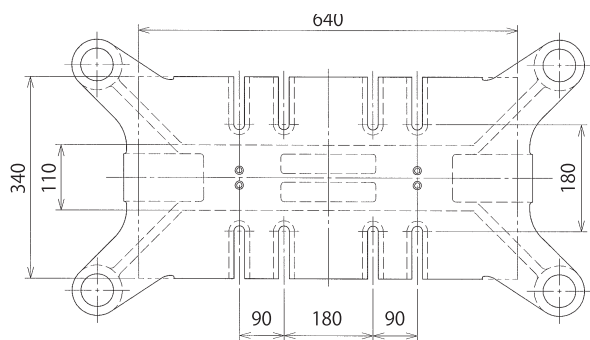

## Mate-4 II

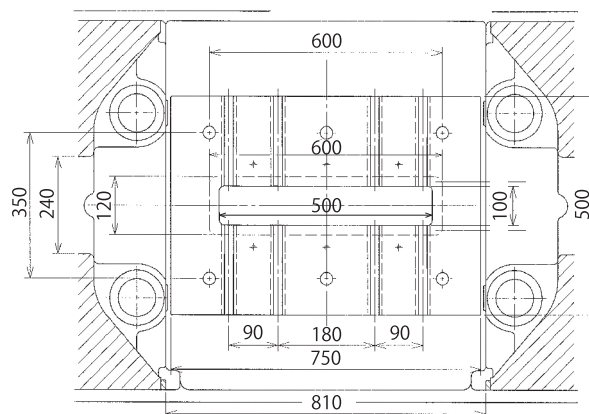
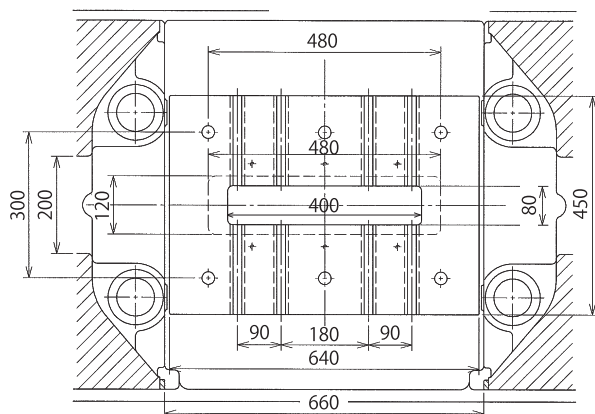
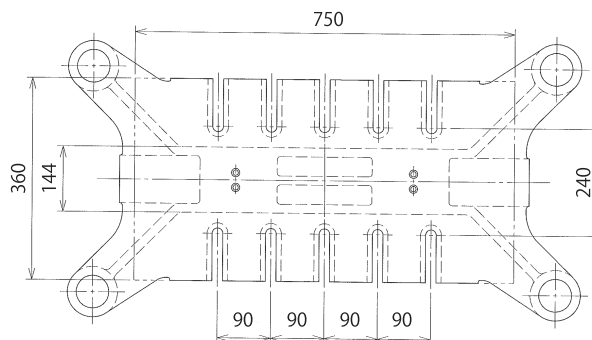

## 標準装備

汎用インバータ変速メインモータ  
コンビネーション式エアフリクションクラッチ/ブレーキ  
ダイナミックバランサ(固定式)  
電子式ロータリカムスイッチ  
停止角度自動補正装置  
電子式クランク角度指示計  
タッチパネル  
速度計  
トータルカウンタ(電子式8桁)  
プリセットカウンタ(電子式8桁)  
アワーメーター(電子式7桁)  
電動式スライド調節装置  
機械式ダイハイト計  
安全扉  
別置き操作盤  
マイクロイン칭ング(正逆転可)  
モータ逆転装置  
防振装置  
両手押しボタン  
オイルヒータークーラ  
循環給油ユニット  
空気制御ユニット  
グリッパフィーダ  
材料塗油タンク(電磁弁付)  
材料ガイド(ボルスタ端面迄)  
材料末端停止スイッチ(近接式)  
ミスフィードコンセント(切替スイッチ付)  
張限停止用コンセント1個  
エアコンセント(1/4B)  
220Vコンセント  
フライホイール手回し及びターニングバー収納筒  
スティック解除ピン  
作業用照明灯

## 特別装備

エアエジェクタ(電磁弁付)  
カッティングカウンタ  
カス上がり検出装置  
材料押えシリンダ  
全停止回路(タイマー無)  
380Vコンセント

## Standard Accessories

Inverter type variable speed main motor  
Combination type air friction clutch/brake  
Dynamic balancer (weight fixed type)  
Electronic rotary cam switch  
Stop position control unit  
Electronic crank angle indicator  
Touch Panel  
Speed meter  
Total counter (8-digit electronic type)  
Preset counter (8-digit electronic type)  
Hour meter (7-digit electronic type)  
Electric slide adjustment device  
Mechanical die height indicator  
Safety door  
Operation box selfstand type  
Micro inching (reverse available)  
Motor reverse device  
Shock absorber  
Both hands push buttons  
Oil heater cooler  
Circulation type lubrication unit  
Pneumatic control unit  
Gripper feeder  
Stock oil tank (with solenoid valve)  
Stock guide (to the end of bolster)  
Stock end stop switch (proximity)  
Misfeed plug / socket (with changeover switch)  
Over-tension stop outlet  
Air outlet (1 /4B)  
220V outlet  
Revolving Flywheel manually and holder for a turning bar  
Stick releasing pin  
Working ligh

## Optional accessories

Air ejector  
Cutting counter  
Bottom dead point detector  
Stock holding cylinder  
All stop circuit (without timer)  
380V outlet

仕様・外観等は改良のため予告なく変更することがあります。

写真は標準仕様のものではありません。記載の数値などは使用条件等により変化することがありますのでご了承ください。

Specifications and designs are subject to change due to future modifications without prior notice.

The machines shown in the photograph may not represent the standard equipment.

# NIDEC-SHIMPO CORPORATION

ご注文の照会に関しては、担当営業または支店までお問い合わせください。

本社・西日本グループ (075)280-3803  
東 京グループ (03)3494-0865  
サービスグループ (075)283-3909

**Nemoin**  
PRESS & AUTOMATION PVT LTD

# 61 Senthil Kumar Rd, Shasta layout, Rayasandra,  
Bengaluru, Karnataka 560100  
Ph : 9446643615, 9740984615

[www.nemoinpresses.com](http://www.nemoinpresses.com) - [info@nemoinpresses.com](mailto:info@nemoinpresses.com)

本社

京都府向日市森本町東ノ口1-1 ニデックパークC棟

関係会社

日本電産京利機械(浙江)有限公司  
浙江省平湖市経済開発区繁栄路550号  
TEL : +86(573)85096413

Head office

Nidec PARK Bldg.C, 1-1 Higashinokuchi, Morimoto-cho, Muko-shi, Kyoto, 617-0003, Japan

Overseas Affiliated Company

NIDEC-K YORI MACHINERY(ZH EJIANG)CORPORATION  
#550 Fanrong Road, Pinghu Economic Development Zone, Zhejiang, China  
TEL : +86(573)85096413